

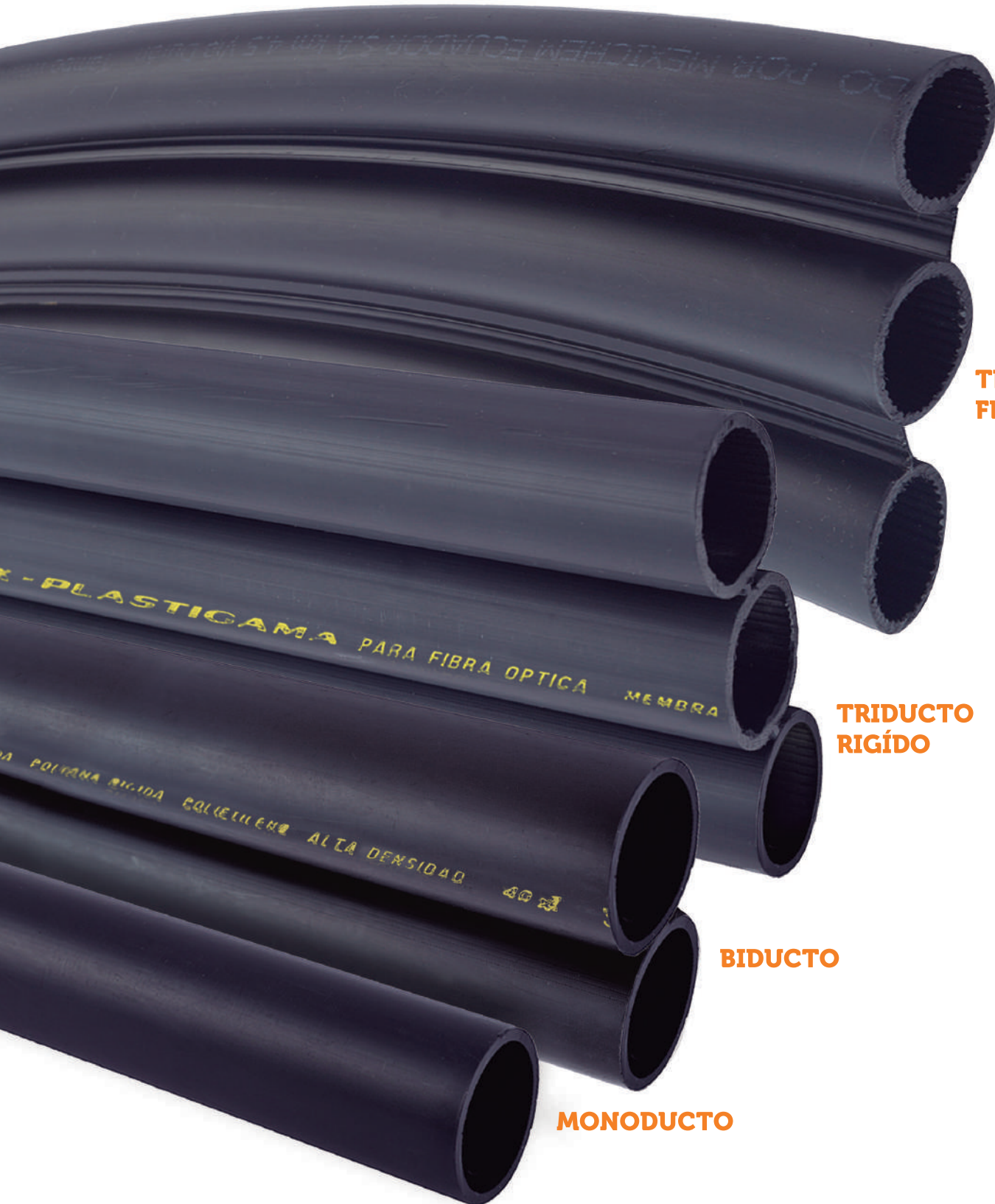

PLASTIGAMA WAVIN

OPTIFLEX

Ductos de PEAD para tendido de cables de fibra óptica



TRIDUCTO FLEXIBLE

TRIDUCTO RIGÍDO

BIDUCTO

MONODUCTO

VENTAJAS

Tubería de PEAD: Polietileno de Alta Densidad.

Extruida con materia prima 100% virgen, sin material de reciclaje bajo normativa interna, producto aprobado dentro del catálogo de materiales homologados de la Corporación Nacional de Telecomunicaciones CNT E.P.

Diseño especial

Con pared exterior lisa e interior con 32 estrías longitudinales diseñadas para facilitar la conducción de cables de fibra óptica.

Rollos de hasta 500m

Longitud de corte de múltiplos de 100, disminuye el uso de uniones y aumenta el rendimiento de instalación. (Aplica restricciones a lote mínimo de fabricación).

Alto grado de flexibilidad y bajo peso

Permite sortear obstáculos y acomodarlos al sitio; lo que facilita su instalación, manipuleo y transporte en obra, dado su acabado externo liso y homogéneo.

Excelente resistencia química

No se produce corrosión química ni galvánica, evitando la formación de depósitos o incrustaciones en las paredes interiores, conservando inalterable su sección.



ESPECIFICACIONES TÉCNICAS



Tabla 1. Requisitos Dimensionales Ductos Optiflex

MANGUERA	TIPO DE MEMBRANA	DIÁMETRO	ESPESOR DUCTO	ANCHO DE MEMBRANA	ESPESOR DE MEMBRANA	LONGITUD DE ROLLO	NÚMERO DE ESTRÍAS	OVALAMIENTO (mm)
		De (mm)	e(mm)	aM(mm)	eM(mm)	L(m)		
MONODUCTO	Monoducto	32	3.00	-	-	500	32	≤2.00
	Monoducto	40	2.70	-	-	500	32	≤2.00
	Monoducto	40	3.00	-	-	500	32	≤2.00
	Monoducto	40	3.30	-	-	500	32	≤2.00
BIDUCTO	Rígida	40	2.70	3.00	2.70	500	32	≤2.00
TRIDUCTO	Rígida	40	2.70	3.00	2.70	500	32	≤2.00
	flexible	40	3.00	15.00	0.35	500	32	≤2.00

Nota: De requerir información adicional, comuníquese con el Departamento Técnico de Plastigama para obtener el asesoramiento requerido de acuerdo a sus proyectos y obras en ejecución.

Rev.: 2019-05-29

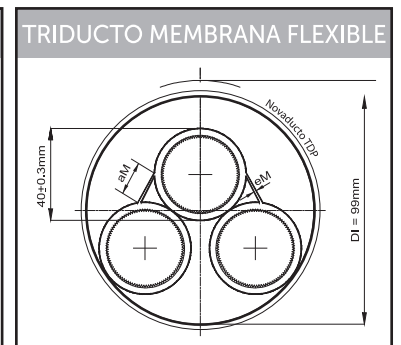
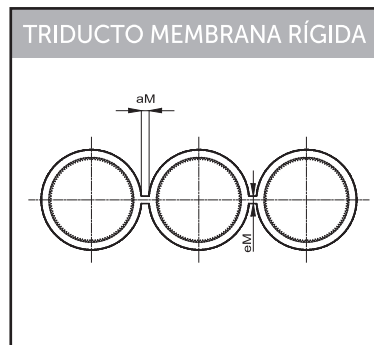
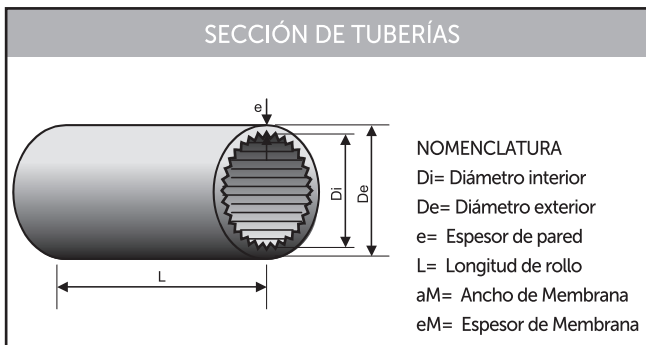
MEXICHEM ECUADOR S.A.

Durán: Km. 4.5 Vía Durán - Tambo PBX: 3716900
 Quito: Av. Siena N2-14 y Miguel Ángel,
 Sector La Primavera-Cumbayá Telf.: 3934420
www.plastigamawavin.com

